

Запорный вентиль для приборов измерения давления Модель 910.11, латунь, углеродистая или нержавеющая сталь

WIKA типовой лист AC 09.02

EAC

Применение

- Запорный и дросселирующий клапан для средств измерения давления жидкостей, газов и пара
- Исполнение из нержавеющей стали для агрессивных измеряемых сред, а также для работы в агрессивной окружающей среде
- Обработываемая промышленность: машиностроение, производство общепромышленных установок, химическая, нефтехимическая и горнодобывающая промышленность, электростанции, шельфовая и материковая добыча нефти и газа, природоохранные технологии

Особенности

- Запорный вентиль без тестового присоединения по DIN 16270 (с воздухоотводным винтом)
- Запорный вентиль с тестовым присоединением по DIN 16271 (с воздухоотводным винтом)
- Запорный вентиль с отдельно отсекаемым тестовым присоединением в соответствии с DIN 16272
- Номинальное давление до 400 бар

Описание

Версия запорного вентиля формы А поставляется с накидной гайкой с левой/правой резьбой, а формы В - с валом для монтажного кронштейна, со штуцером и накидной гайкой. Запорные вентили с тестовым присоединением предназначены для одновременной установки на трубопроводе манометра для измерения рабочего давления и образцового средства измерения давления. В запорных вентилях по DIN 16271 резьбовое поворотное присоединение герметизируется уплотнительным кольцом типа "линза" и устанавливаемой сверху резьбовой крышкой; в вентилях по DIN 16272 резьбовое поворотное присоединение отдельно изолируется дополнительным штоком. Запорные вентили не содержат силикон.



Запорный вентиль по DIN 16270,
регулирующая гайка с левой-правой резьбой /
наружная резьба G 1/2, PN 250



Запорный вентиль с отдельно отсекаемым
тестовым присоединением по DIN 16272,
накидная гайка с левой/правой резьбой/
наружная резьба G 1/2, с резьбовым поворотным
присоединением M20 x 1,5, PN 400

WIKA типовой лист AC 09.02 · 02/2017

Типовые листы на похожие изделия:
Краны низкого давления; модель 910.10; см. типовой лист AC 09.01

Стандартное исполнение

Технологическое присоединение

G ½, тестовое присоединение M20 x 1,5

Части, контактирующие с измеряемой средой (корпус клапана)

Латунь:

PN 250, диапазон температур от -10 до +120 °C

Углеродистая сталь:

PN 400, диапазон температур -10 до +120 °C

Нержавеющая сталь:

PN 400, диапазон температур -20 до +200 °C

Шток и седло

Коррозионно устойчивая и кислотостойкая нержавеющая сталь

Сальниковое уплотнение

ПТФЭ

Маховик

Термостойкая пластмасса

Номинальное давление

См. приведенную ниже таблицу

Опции

- Исполнение без масла и жира
- Сертификат приемо-сдаточных испытаний в соответствии с DIN 50049 / EN 10204 3.1
- Версия DVGW, PN 100, DIN 16270
- Технологическое присоединение M20 x 1,5, ½ NPT
- С сильфонным уплотнением до PN 100
- Конструкция по NACE

Исполнения для работы с кислородом

- С PN 100 бар до макс. 60 °C
- С PN 160 бар до макс. 60 °C
- С PN 250 бар до макс. 60 °C
- С PN 230 бар до макс. 200 °C (графитовое сальниковое уплотнение)

С частями, контактирующими с измеряемой средой из углеродистой или нержавеющей стали

- Со специальным сальниковым уплотнением (чистый графит) до 250 °C
- До PN 640 бар

Конструкция	Технологическое присоединение	PN, бар	Части, контактирующие с измеряемой средой	Код заказа	
				Форма А	Форма В
DIN 16270 	G ½	250	Латунь	9090169	9095098
	G ½	400	Углеродистая сталь	9090177	9095101
	G ½	400	1.4571	9090967	9095110
DIN 16271 Тестовое присоединение M20 x 1,5 	G ½	250	Латунь	9090975	9095128
	G ½	400	Углеродистая сталь	9090983	9095136
	G ½	400	1.4571	9091157	9095144
DIN 16272 Тестовое присоединение M20 x 1,5 	G ½	250	Латунь	9090991	9095152
	G ½	400	Углеродистая сталь	9091009	9095160
	G ½	400	1.4571	9091017	9095179

Переходник для вентиля с тестовым присоединением

Для вентиля с тестовым присоединением (внутренняя резьба G ½ / внутренняя резьба M20 x 1,5) имеется соответствующий переходник.

Конструкция	Материал	Код заказа
Переходник  Внутренняя резьба G ½ / внутренняя резьба M20 x 1,5	Латунь	9091700
	1.4571	9091726

Размеры, мм

Форма А, накидная гайка с левой/правой резьбой / наружная резьба

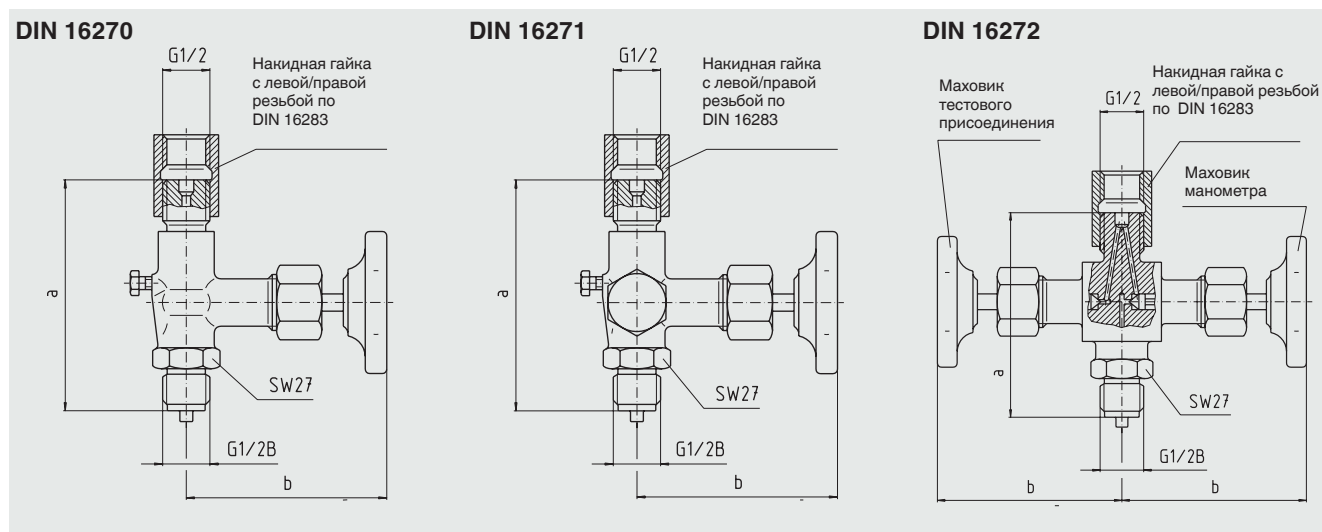

Форма В, штуцер и накидная гайка / наружная резьба, с осью для монтажного кронштейна

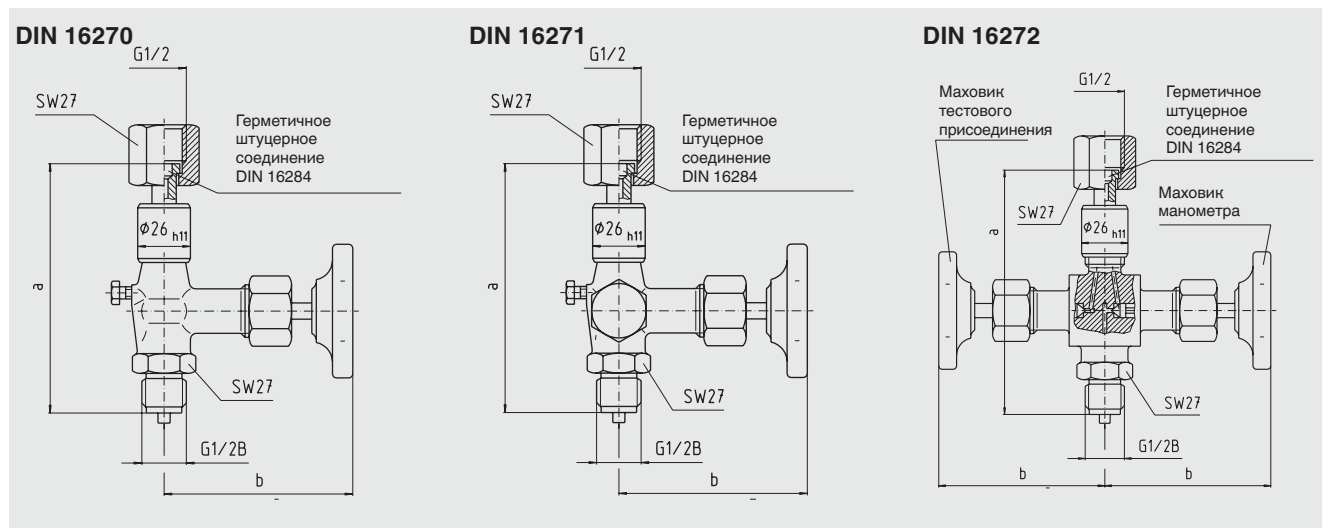

Конструкция		Размеры, мм		Масса, кг		
		a	b ±5	Латунь	Углеродистая сталь	1.4571
	Форма А	100 ±1	85	0,54	0,52	0,52
	Форма В	120 ±5	85	0,61	0,56	0,56
	Форма А	100 ±1	85	0,67	0,65	0,65
	Форма В	120 ±5	85	0,79	0,74	0,74
	Форма А	100 ±1	85	0,95	0,95	0,95
	Форма В	120 ±5	85	1,00	1,00	1,00