

МАГНИТНЫЙ УКАЗАТЕЛЬ УРОВНЯ

PN16 и PN25 / Class 150

DS MG - DS BP

Код: DS MG - DSBP - ... /16/RF - M...- SS/SS/.../SS

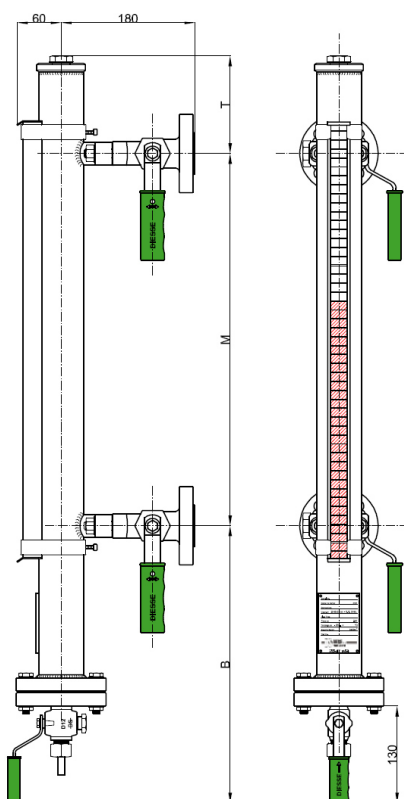
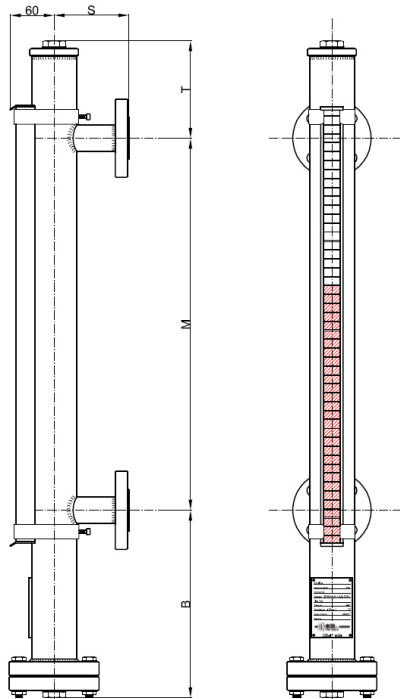

Техническая информация

Условия эксплуатации

Давление: PN16 / PN25 / Class 150
Температура: до 300°C Плотность среды: $\geq 0,6 \text{ г/см}^3$

Вид

Стандартно: на стадии установки регулируется на 360°C

Расстояние M (От центра до центра)

По запросу, расстояние до 5.600 мм в одном указателе (Фиксированное расстояние, не регулируемое) Опция: по запросу возможно расстояние более 5.600 мм (Исполнение в несколько единиц)

Материалы (Стандартно)

Основная камера: Нержавеющая сталь 316L ($\varnothing 60,3 \times 2 \text{ мм}$)
Поплавок: Нержавеющая сталь 316L ($\varnothing 50 \text{ мм}$)

Присоединение: Нержавеющая сталь 316L (фланцы, резьбовые штуцера, под приварку)
Переключающие элементы стальные ASTM A105 или н/ж сталь 316L
Ролики: Латунные с красным и белым эпоксидным покрытием, анодированный алюминиевый корпус, нержавеющие красные и белые, анодированный алюминиевый корпус, стеклянная крышка (исполнение для высоких температур)

Опции: роликовый корпус с нержавеющей крышкой

Прокладки

Стандартно: графит/AISI 316 Опция: PTFE/AISI 316

Присоединение к процессу

Стандартные фланцы:	UNI PN16/40 DN15-20-25	ANSI #150/RF DN 1/2" - 3/4" - 1"
Стандартные резьбы:	BSP-M 1/2" - 3/4" - 1"	NPT-M 1/2" - 3/4" - 1"
	BSP-F 1/2" - 3/4" - 1"	NPT-F 1/2" - 3/4" - 1"
Стандартные под сварку:	BW 1/2" - 3/4" - 1"	SW 1/2" - 3/4" - 1"

Опции: присоединительные штуцера другой длины или подсоединение с кранами (детальнее в разделах основного каталога 2.13 и 2.14)

Воздушник: Стандартно: резьба 1/2" с гайкой Опционально: По запросу, фланец или под сварку (детальнее в разделах 2.13 и 2.14)

Дренаж: Стандартно: резьба 1/2" с гайкой Опционально: По запросу, фланец или под сварку (детальнее в разделах 2.13 и 2.14)

Присоединение с отсекающими кранами: (детальнее в разделах 2.13 и 2.14)

Запорное устройство DS GR18: цилиндрические краны с закрытием на 90° с ручкой
Клапана DS SHV: тип - открыто/закрыто с маховиком

Размеры:

B = Расстояние зависит от плотности жидкости
T = 130 мм (стандартно); Опционально: другое расстояние по запросу
S = 100 мм (стандартно); Опционально: другое расстояние по запросу

Аксессуары

Отсекающие краны	(детальнее в разделе 2.13)
Дренаж	(детальнее в разделе 2.13)
Отвод воздуха	(детальнее в разделе 2.13)
Калибровочная линейка	(детальнее в разделе 2.13)
Магнитные переключатели	(детальнее в разделе 2.13)
Датчик уровня	(детальнее в разделе 2.29)

Вес

Магнитный указатель: прибл. 12,0 кг (с размером M не более M=1000мм и фланцами DN20 PN16)
Запорное устройство DS GR18: прибл. 6,2 кг (с фланцами UNI DN20 PN40)
Клапана DS SHV: прибл. 10,6кг (с фланцами UNI DN20 PN40)

Запасные части

Не требует запасных частей.
Запорные устройства/клапана могут быть заказаны как отдельные элементы (детальнее в разделе 1.72 основного каталога)